

▶ Informations aux parents de 10^e année

2021

▶ Les choix à faire
pour la 11^e année

▶ **cycle 3**

C3

Plan de la présentation

1. Grille horaire de 11^e année
2. Structure détaillée de la 11^e année
3. Les options de la 11^e année
4. Finalités des options professionnelles
5. Finalités des options académiques
6. Disciplines à choix
7. Finalités du renforcement en français ou en mathématiques
8. Conditions d'accès aux options professionnelles et académiques
9. Synthèse des choix en 11^e année et échéances
10. Conditions de promotion en fin de 10^e année
11. Conditions de promotion en fin de 11^e année
12. Liens importants

1. Grille horaire de 11^e année

Disciplines		Nombre de périodes	
Arts			
Musique	MUS	1	
Arts visuels	AVI	1	
Corps & mouvement			
Education physique	EPH	3	
Economie familiale	EFA	2	
Langues			
Français (à niveaux)	FRA	6	
Allemand (à niveaux)	ALL	3	
Anglais (à niveaux)	ANG	Fait partie des disciplines à choix en 11 ^e année	
Mathématiques & sciences de la nature			
Mathématiques (à niveaux)	MAT	6	
Sciences de la nature (à niveaux)	SCN	3	
Sciences humaines & sociales			
Monde contemporain et citoyenneté	MCC	3	
Disciplines à choix (1 parmi les 3 proposées sous conditions)			
Anglais : niveau 1 / niveau 2	ANG	2 ou 3 périodes (niveau 1 / niveau 2)	
Français (renforcement)	FRR	2	
Mathématiques (renforcement)	MTR	2	
Options spécifiques (4 périodes) :		Professionnelles	Académiques
Activités créatrices manuelles	OCM	3	
Dessin technique et artistique	ODE	3	
Expression orale et corporelle	OEX	3	
Informatique appliquée et gestion	OIG	3	
Portfolio : 4^e période des 4 options professionnelles	POR	1	
Langues anciennes	OLA		4
Langues modernes	OLM		4
Sciences expérimentales	OSE		4 (3p dédoublées)
Sciences humaines	OSH		4
TOTAL		34/35	34/35

2. Structure détaillée de la 11^e année

- Options en 11^e année : s'ajoutent aux disciplines à niveaux et aux disciplines communes. Elles offrent un choix aux élèves en vue de leur entrée au postobligatoire, dans les filières de formation professionnelle, de culture générale ou de maturité gymnasiale.
- Disciplines à choix : anglais à niveaux ou renforcement en français ou en mathématiques en fonction des formations envisagées et des besoins.

DISCIPLINES À NIVEAUX 1 ET 2 FRA ▪ MAT ▪ ALL ▪ ANG ▪ SCN		
DISCIPLINES COMMUNES	DISCIPLINES À OPTION	DISCIPLINES À CHOIX
AVI Arts visuels MUS Musique EPH Éducation physique EFA Économie familiale MCC Monde contemporain et citoyenneté	<p>▶ OPTIONS PROFESSIONNELLES</p> OCM Activités créatrices et manuelles ODE Dessin technique et artistique OEX Expression orale et corporelle OIG Informatique appliquée et gestion	FRR Renforcement français MTR Renforcement mathématiques ANG Anglais
	<p>▶ OPTIONS ACADÉMIQUES</p> OLA Langues anciennes OLM Langues modernes OSE Sciences expérimentales OSH Sciences humaines	

3. Options académiques et professionnelles

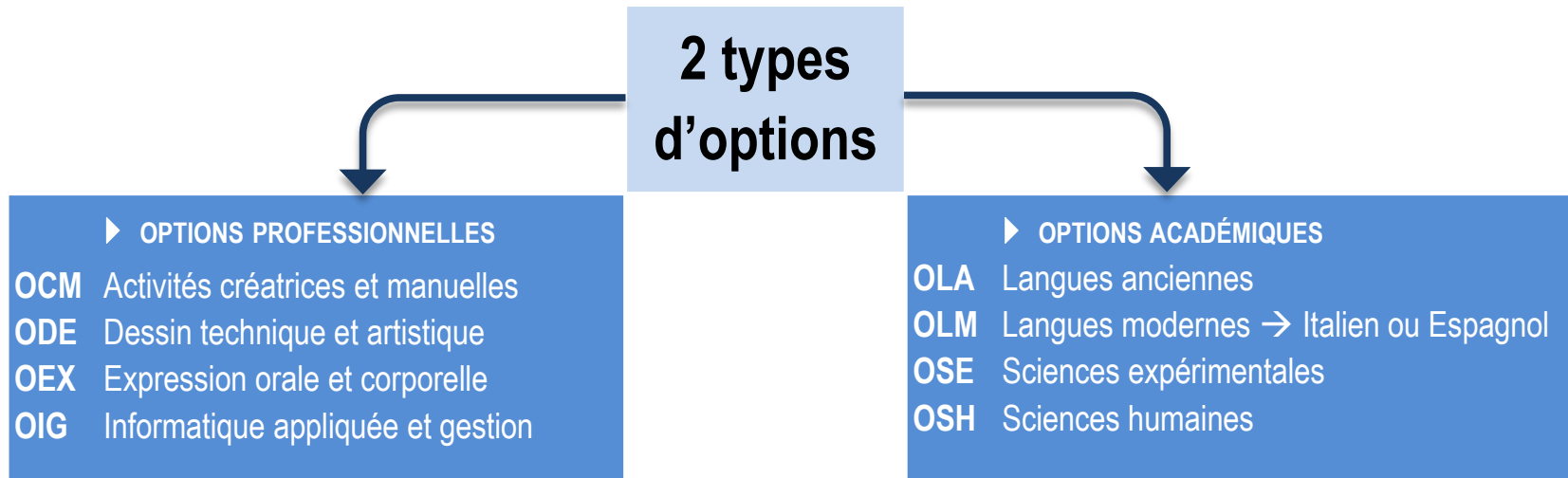

1. Les options professionnelles durent un semestre : l'élève en suit donc 2 parmi les 4 à disposition.
→ **La 4^e période hebdomadaire** est destinée à la rédaction d'un portfolio durant toute l'année scolaire : préparation à la vie professionnelle, recueil d'activités, projets...
2. Les options académiques durent une année scolaire complète : l'élève en suit donc 1 parmi les 4 à disposition.
3. L'évaluation des options professionnelles se fera sous la forme de grilles d'évaluation des compétences spécifiques. Les options académiques sont notées.

4. Finalités des options professionnelles

1. Elles permettent de préparer les élèves à une :
 - a) formation professionnelle de type certificat fédéral de capacité (CFC);
 - b) maturité professionnelle (MP 3 ou 4 ans);
 - c) formation générale de type maturité spécialisée.

2. Principales visées :
 - a) renforcer les compétences des élèves du cycle 3;
 - b) permettre la constitution de profils plus individualisés;
 - c) préparer aux formations professionnelles.

3. Démarche : concevoir, planifier, organiser, réaliser, contrôler, et enfin évaluer et améliorer.

4. Elles sont interdisciplinaires : il est possible d'élaborer un projet en lien avec l'une ou l'autre des 3 autres options.

5. L'ensemble des activités significatives menées en 11^e année est présenté dans le portfolio **réalisé par l'élève à l'école durant la 4^e période des options professionnelles** : présentation de l'éventail des compétences acquises.

4a Option activités créatrices manuelles (OCM)

1. Définir et concevoir un objet réalisable et proportionné.
2. Utilisation et travail de différents matériaux.
3. Utilisation de différentes techniques.
4. Utilisation des outillages à disposition.
5. Travailler le volume.

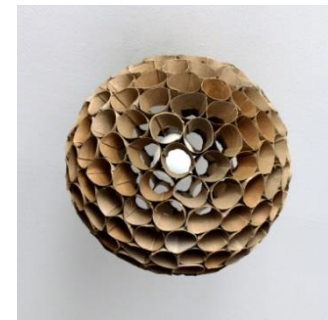

4b. Dessin technique et artistique (ODE)

1. Sensibilisation à l'image et ses utilisations.

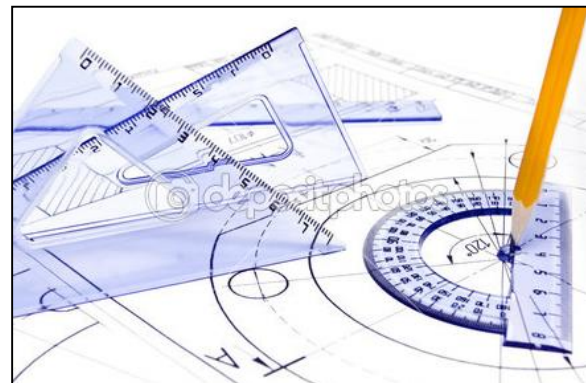

2. Concevoir le dessin comme moyen de créer des objets.

3. Représenter un volume, la perspective, les ombres et lumières.

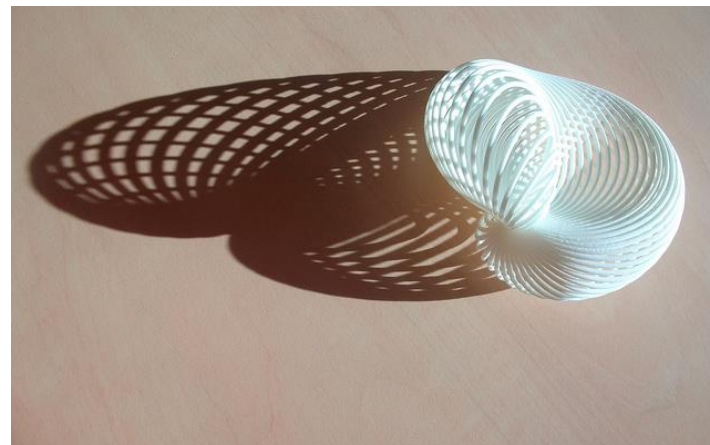
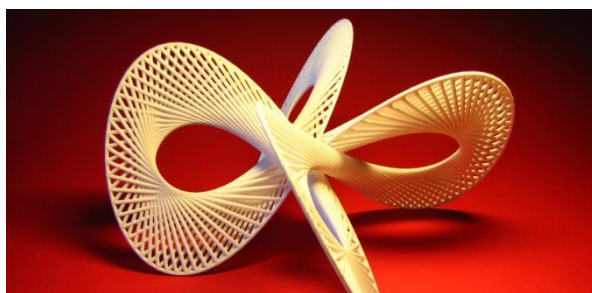

4c. Expression orale et corporelle (OEX)

1. Contrôler son langage corporel en se situant dans l'espace.
2. Travailler son langage verbal, sa communication : exercices corporels, exercices sonores, jeux de rôles, pièce de théâtre, ...
3. Apprendre un texte en faisant appel à différentes techniques de mémorisation.



4d. Informatique appliquée et gestion (OIG)

1. Utiliser les différents outils (logiciels) multimédias et bureautiques.
2. Découvrir des concepts économiques et financiers et les utiliser dans un projet.

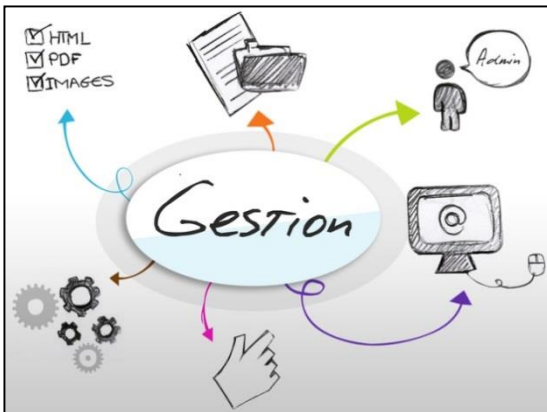
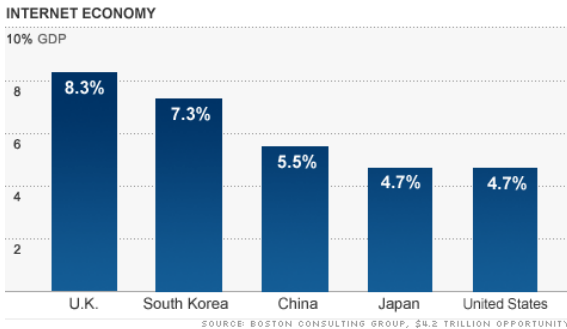

Total Sales by Store		Total Sales by Region	
Store	Sales	Region	Sales
Store 1	\$ 313,245	West	1,718,238
Store 2	\$ 107,140	South	\$34,289
Store 3	\$ 351,251	Mid-west	1,009,248
Store 4	\$ 131,047	East	900,431
Store 5	\$ 252,136		
Store 6	\$ 167,442	Total	\$ 4,162,346
Store 7	\$ 210,073		
Store 8	\$ 308,092		
Store 9	\$ 97,492		
Store 10	\$ 393,484		
Store 11	\$ 398,091		
Store 12	\$ 151,148		
Store 13	\$ 251,390		
Store 14	\$ 392,776		
Store 15	\$ 259,654		
Store 16	\$ 225,184		
Store 17	\$ 335,785		

Total Sales by Category	
Category	Sales
Automotive	86,283
Gardening	52,048
Electronics	83,026
Jewelry	93,035
Sporting	50,016
Housewares	191,149
Books	42,247
Games	18,420



5. Finalités des options académiques

1. Elles permettent de préparer les élèves à une :
 - a) formation de type maturité gymnasiale;
 - b) formation professionnelle de type CFC et/ou maturité professionnelle (MP);
 - c) diplôme de culture générale puis maturité spécialisée.

2. Principales visées :
 - a) développement des connaissances dans un domaine particulier (langues, sciences humaines, sciences expérimentales);
 - b) développement d'une démarche d'analyse;
 - c) développement des compétences de l'élève;
 - d) travail par projets et restitution des résultats sous la forme de rapports;
 - e) préparer aux études académiques.

5a. Option langues anciennes (OLA)

1. Transmettre aux élèves les bases linguistiques du latin et du grec.
2. Développer l'exercice de la traduction, démarche spécifique à cette option.
3. Approfondir la connaissance des cultures grecque et latine.

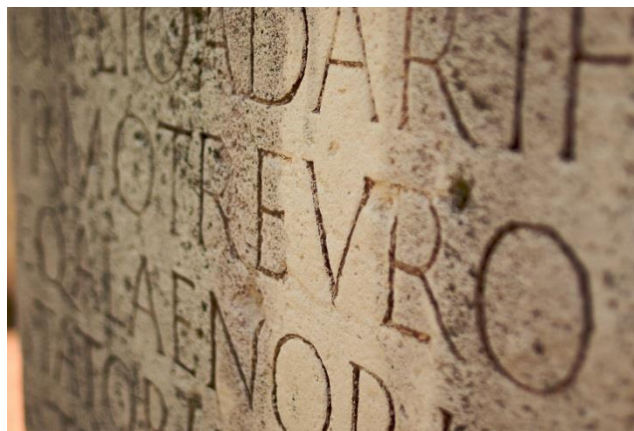
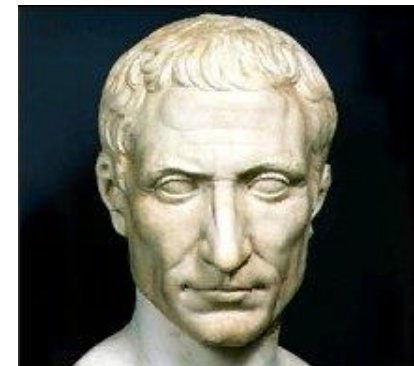

5b. Option langues modernes (OLM) → Espagnol ou Italien

1. Développement des 4 compétences langagières :

- Compréhension orale;
- Compréhension écrite;
- Expression orale;
- Expression écrite.



2. Un bain de culture dans un autre monde à travers la peinture, la musique et l'histoire de la civilisation.

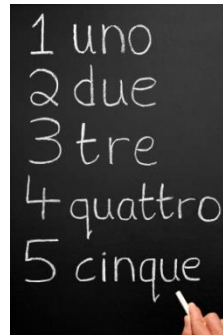

5c. Option sciences expérimentales (OSE)

1. Il s'agit de s'essayer à l'esprit et aux méthodes de travail des scientifiques.
2. Travail personnel ou par équipes dans les domaines de la biologie, de la chimie et de la physique : les sujets sont souvent interdisciplinaires.

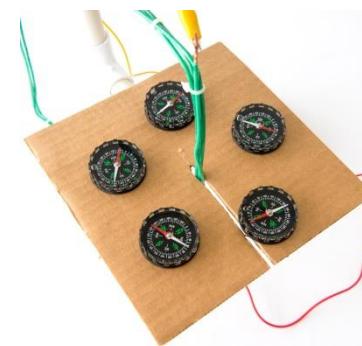
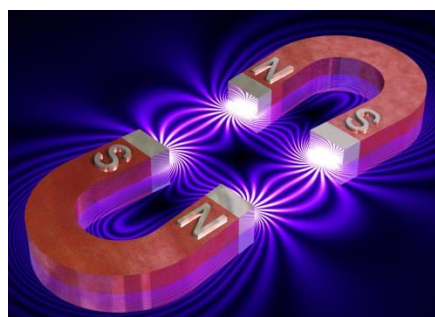
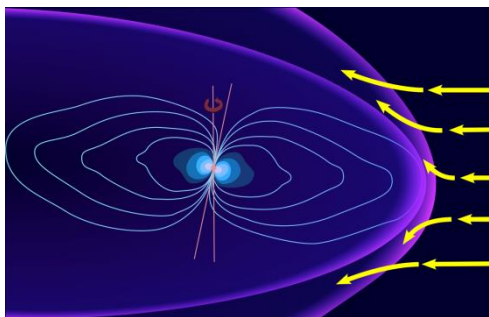

5d. Option sciences humaines (OSH)

Étudier les attitudes et les comportements des hommes à travers les méthodes et les démarches propres à l'économie, au droit et à la philosophie.

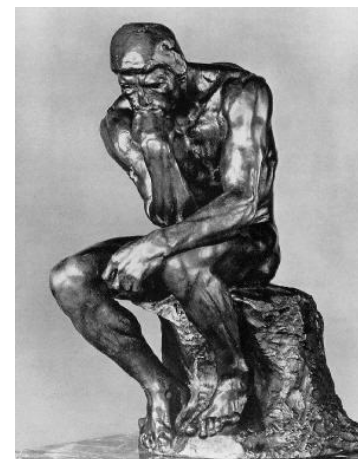

6. Disciplines à choix en 11^e année

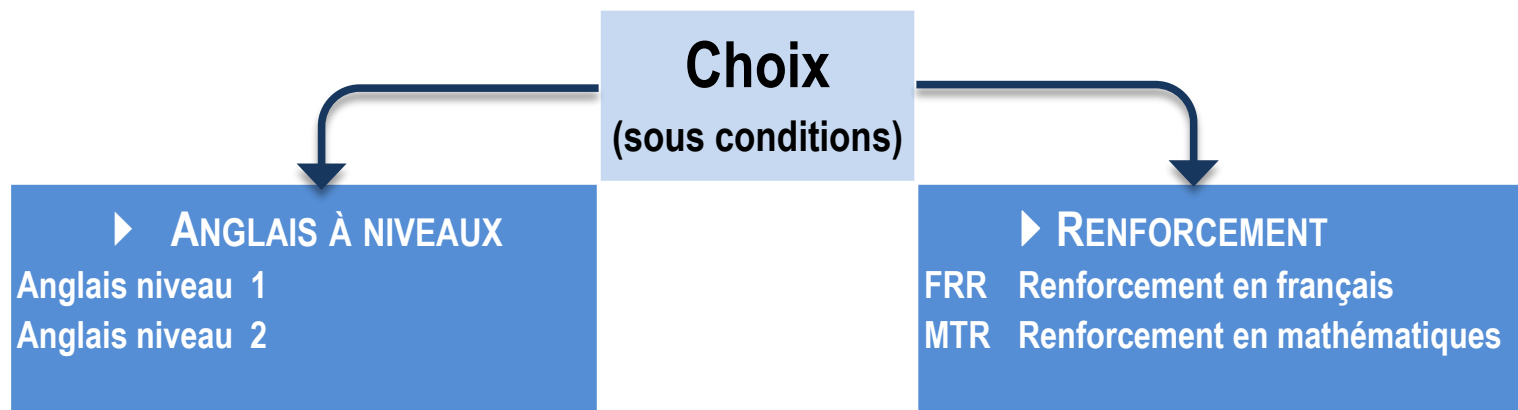

1. Disciplines à choix :
 - a) anglais (niveau 1 ou niveau 2);
 - b) renforcement en français ou en mathématiques.

2. Selon les choix professionnels futurs :
 - a) l'anglais, si une formation au postobligatoire en maturités est envisagée (Maturité spécialisée – Maturité pro dual 3 ou 4 ans – Maturité pro 4 ans – Maturité pro 3 ans – Maturité gymnasiale);
 - b) l'anglais, s'il est fortement conseillé pour l'apprentissage envisagé;
 - c) sinon, possibilité de choisir le renforcement soit en français soit en mathématiques.

7. Finalités du renforcement en français ou en mathématiques

1. Il est destiné aux élèves ayant des compétences insuffisantes au niveau 1 et n'ayant pas besoin d'avoir suivi l'anglais en 11^e année pour poursuivre leur formation au postobligatoire.
2. Ses principales visées sont :
 - valorisation de la discipline concernée;
 - renforcer les compétences des élèves qui en ont besoin;
 - favoriser l'orientation des élèves dans les formations du postobligatoire.
3. Il est considéré comme du soutien pédagogique, il ne sera par conséquent pas évalué. **Un commentaire est prévu dans le bulletin scolaire de l'élève.**
4. Il est pensé comme un accompagnement et soutien spécifique aux besoins de chaque élève concerné.
5. Il peut être choisi en accompagnement d'une option professionnelle, voire d'une option académique.
6. L'abandon de l'anglais implique qu'une filière de maturités ne pourra pas être visée (cf. «conditions d'accès au postobligatoire»).

8. Conditions d'accès aux options professionnelles et académiques

1. Accès aux options professionnelles : ouvert à tous les élèves de 11^e année.
2. Accès à une des 4 options académiques au choix : minimum 3 disciplines de niveau 2 en début de 11^e année.
3. Option académique avec seulement 2 disciplines de niveau 2 en début de 11^e année (cf. art. 25 du [règlement du cycle 3](#)) :

Possibilités	Les 2 disciplines	Option académique pouvant être suivie + conditions
1	FRA2 - ALL2	→ OLA si moyenne HIS ≥ 5 → OSH si moyenne HIS ≥ 5 + moyenne GEO ≥ 5
2	FRA2 - MAT2	→ OSH si moyenne HIS ≥ 5 + moyenne GEO ≥ 5
3	FRA2 - ANG2	→ OSH si moyenne HIS ≥ 5 + moyenne GEO ≥ 5
4	FRA2 - SCN2	→ OSH si moyenne HIS ≥ 5 + moyenne GEO ≥ 5
5	MAT2 - SCN2	→ OSE
6	ANG2 - ALL2	→ OLM (italien ou espagnol)

9. Synthèse des choix pour la 11^e année

1. Deux options professionnelles...
 - a) Activités créatrices manuelles;
 - a) Dessin technique et artistique;
 - b) Expression orale et corporelle;
 - c) Informatique appliquée et gestion.

ou une option académique :

 - a) Langues anciennes;
 - b) Langues modernes (italien ou espagnol);
 - c) Sciences expérimentales;
 - d) Sciences humaines.
2. Trois disciplines à choix (sous conditions) : anglais, renforcement en français ou renforcement en mathématiques.
3. Échéance : l'inscription aux options et/ou au renforcement doit être finalisée au début du 2^e semestre de 10^e année.

10. Conditions de promotion en fin de 10^e année

1. Articles du règlement : 32 à 34.
2. En synthèse :

Pour être promu.e, l'élève doit remplir toutes les conditions suivantes :

Nombre d'insuffisances dans les disciplines de niveau 1 en 10 ^e année	≤ 2
Moyenne des disciplines communes, arrondie au dixième de point, sans les disciplines à niveaux	≥ 4
Nombre de moyennes inférieures à 3, y compris pour le-les niveaux 2	0
Nombre d'insuffisances sur l'ensemble des disciplines mis à part les niveaux 2	≤ 3
Nombre de moyennes égales à 3 mis à part les niveaux 2	≤ 1

3. Demeurent réservés les cas de promotion par dérogation ou de passage (art. n^{os} 35 et 36 du règlement).

11. Conditions de promotion en fin de 11^e année et synthèse des informations en fin de cycle

1. Articles du règlement : 32, 38 et 39.
2. En synthèse :

Pour être promu.e, l'élève doit remplir toutes les conditions suivantes :	
Nombre d'insuffisances sur l'ensemble des disciplines à niveaux (1 et 2)	≤ 2
Double insuffisance FRA et MAT, quel que soit le niveau	NON
Moyenne des disciplines communes, arrondie au dixième de point, sans les disciplines à niveaux	≥ 4
→ Sur l'ensemble des disciplines (y compris à niveaux) :	
Nombre de moyennes inférieures à 3	0
Nombre d'insuffisances	≤ 3
Nombre de moyennes égales à 3	≤ 1

11. Conditions de promotion en fin de 11^e année et synthèse des informations en fin de cycle

3. Synthèse des points importants du bulletin :
 - a) Les disciplines à niveaux suivies au 1^{er} et au 2^e semestre;
 - b) Les options, professionnelles ou académiques;
 - c) Les commentaires des disciplines concernées;
 - d) Le renforcement s'il a été suivi;
 - e) Le calcul automatique des points selon les conditions d'accès régulières au postobligatoire;
 - f) Les formations auxquelles l'élève peut s'inscrire.

4. Le portfolio, si l'élève a suivi les options professionnelles. Il devrait inclure les stages effectués durant l'année scolaire.

5. Les bilans de compétences, si l'élève a suivi les options professionnelles : accès aux descriptifs détaillés des compétences travaillées.

12. Liens utiles

1. Informations concernant la rénovation du cycle 3 pour les parents : www.rpn.ch/parentsC3
2. Ensemble des informations concernant la rénovation du cycle 3 : www.rpn.ch/renovationC3
3. Page «conditions d'accès au postobligatoire» et brochure d'information : www.ne.ch/conditions-postobligatoire
4. Service de l'enseignement obligatoire (SEO) : www.ne.ch/seo
5. Service des formations postobligatoires et de l'orientation (SFPO) : www.ne.ch/sfpo
6. Office cantonal de l'orientation scolaire et professionnelle (OCOSP) : www.ne.ch/ocosp

12. Liens utiles (suite)

7. Portail suisse de l'orientation scolaire et professionnelle : <https://www.orientation.ch/>
8. Centre interrégional de formation des montagnes neuchâtelaises : www.cifom.ch/
9. Centre professionnel du Littoral neuchâtelois : www.cpln.ch/
10. Centre professionnel des métiers du bâtiment : www.cpmb.ch/
11. Lycée Jean-Piaget, Neuchâtel : www.lyceejeanpiaget.ch
12. Lycée Blaise-Cendrars, La Chaux-de-Fonds : www.lclbc.ch
13. Lycée Denis-de-Rougemont, Neuchâtel : www.lddr.ch
14. Serveur pédagogique du Secondaire 2 : edus2.rpn.ch